

materiály pro stavbu 6 / 2020

XXVI. ročník – srpen

Téma
Pro fasády



Skleněné tvarovky na fasádě
dotvořily symbol města

Pohledná revitalizace
pražských náplavek

Poruchy vodotěsných
izolací spodní stavby





Autoři podpořili původní konstrukce, které pracovnímu prostředí vtiskly kouzlo historické stavby i jistého sentimentu. Všechny budovy se vine nit společných prostorů se základy a zákoutími, které zároveň slouží k odpočinku. Jednotlivá oddělení jsou uspořádána tak, aby podpořila spolupráci a ducha firmy. Celý interiér má charakter za sebou řazených komnat.

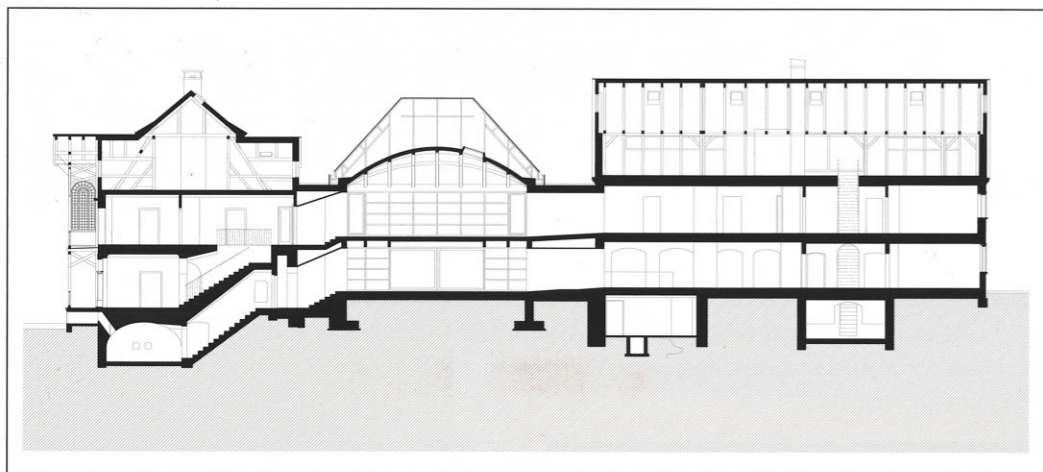

Rez třemi propojenými objekty, prostřední z nich je novostavba

V úrovni stropů byla konstrukce doplněna vodorovným ztužením ve tvaru příhradoviny. Strop nad 1. NP tvoří železobetonová roštová konstrukce skládající se ze stropní desky a žeber. Železobetonové desky pnuté mezi trámy mají dvě rozdílné tloušťky, po obvodu je deska nesená průvlaky uloženými na sloupech. Konstrukci střešy nad 2. NP tvoří železobetonová skořepina vyztužená kónickými žebry.

Pro fasádní a střešní plášť byly vyrobeny atypické skleněné šab-

lony, které se pak osadily na ocelovou konstrukci. Vnitřní fasáda je systémová sloupovo-paždíková, kotvená k nosné dřevěné vnitřní konstrukci systémovým profilem zavěšených plášťů. Nosnou funkci pnuté mezi trámy mají dvě rozdílné tloušťky, po obvodu je deska nesená průvlaky uloženými na sloupech. Konstrukci střešy nad 2. NP tvoří železobetonová skořepina vyztužená kónickými žebry.

lony, které se pak osadily na ocelovou konstrukci. Vnitřní fasáda je systémová sloupovo-paždíková, kotvená k nosné dřevěné vnitřní konstrukci systémovým profilem zavěšených plášťů. Nosnou funkci pnuté mezi trámy mají dvě rozdílné tloušťky, po obvodu je deska nesená průvlaky uloženými na sloupech. Konstrukci střešy nad 2. NP tvoří železobetonová skořepina vyztužená kónickými žebry.

Soklová podezdívka je železobetonová monolitická, vnitřní opláštění železobetonového monolitického skeletu na pohledových plochách mezi prosklenými fasádami bylo řešeno jako kontaktní zateplovací systém. Fasáda obou spojovacích krčků je z uliční i dvorní strany rovněž opatřena sys-

Sídlo firmy Lasvit

Investor: Lasvit, s.r.o.

Místo: Palackého náměstí, Nový Bor

Autor: ov – a, ov architekti s.r.o. – Jiří Opočenský, Štěpán Valouch, David Balajka, Anna Schneiderová

Koordinace projektu: m³m, s.r.o.

Generální dodavatel: BAK stavební společnost, a.s.

Historické tesařské

konstrukce: Stavební firma Hlaváček

Betonové konstrukce: DNA Design – Břetislav Eichler

Ocelová konstrukce fasády: Excon, a.s.

Skleněné opláštění: TGK - technika, sklo a umění s.r.o.

Zastavěná plocha: celkem 779 m²; stávající domy 510 m²; novostavby 269 m²

Užitná plocha: 1780 m²

Realizace: 2017–2019

témovým kontaktním zateplovacím systémem.

Střeška má dvě vrstvy, které navazují na dvojité uspořádání fasády. Horní vrstva odpovídá fasádě ze skleněných šablon, její nosnou konstrukci tvoří ocelová příhradová konstrukce. Spodní konstrukce byla realizována jako betonová skořepina, na níž je umístěno tepelně izolační a hydroizolační souvrství.

Černý dům

Obvodové i vnitřní nosné stěny jsou zděné z tvárně ztraceného bednění armovaných, prolitých betonem. Stropní konstrukce jsou železobetonové. Fasádu tvoří cementovláknitá střešní krytina, identická s obkladem fasády. Krov je dřevěný novodobý z lepených profilů, pohledově je přiznaný. Protože se nachází nad prostorem sklářských pecí, byl na jeho hřebeni osazen otevřený výdechový objekt, tzv. kafr.

Hana Vinšová

Foto: Tomáš Souček

Stavba je zařazena mezi nominované projekty v soutěži Česká cena za architekturu 2020

Dům v ulici Na Poříčí opět září

Bílá labuť měla být vlajkovou lodí společnosti Brouk a Babka a stále ji řadíme mezi nejvýznamnější stavby meziválečné funkcionalistické architektury. Pro velké okno na uličním průčelí o rozměru 18 x 30 metrů autoři projektu vybrali tabule ze speciálního vrstveného skla. V interiérech se poprvé v Evropě objevily eskalátory, naprosto ojedinělý byl systém vytápění a chlazení. Do panoramatu Prahy se obchodní dům začlenil věží s vyhlídkovou terasou, zakončenou osmimetrovou labutí z neonových trubic. Kolem své osy se tu otáčí dodnes.

Obchodní dům Bílá labuť byl postaven podle projektu architektů Josefa Kittricha a Josefa Hrubého v roce 1939, otevřen byl krátce po okupaci Československa. „Jeho prvními zákazníky se tak stali vojáci Wehrmachtu. Pro ně to byla nevídaná věc, před válkou bylo Německo chudé a za nákupy se do Československa nejezdilo. Po okupaci ale marka najednou získala úplně jinou hodnotu. Premiéra, na kterou se všichni těšili, tedy nebyla radostná,“ uvádí Marek Tichý z ateliéru TaK a dodává: „Architekti Kittrich a Hrubý stavbu prezentovali jako zaoceánský parník, který přistál v ulici Na Poříčí. I proto má nahoře kapitánský můstek. Jak se sami vyjádřili, byli jsme velmocí, která nemá moře, ale má

světovou ekonomiku. Proto ta analogie k velkým přístavům, které v jejich době reprezentovaly světový obchod. Bílá labuť se přitom měla stát pouze první lodí. Pražský bulvár Na Poříčí, který z jejich pohledu reprezentoval budoucí obchodní molo hlavního města Československa, se měl podle jejich vize přestavět analogicky k obchodnímu domu a skleněná průčelí velkého měřítka by se zopakovala v celém bloku. Vznikla by tak stavba, která by měla měřítka nákupních domů v Londýně nebo Paříži. Podařilo se jim však uskutečnit jen první krok. Obchodní dům měl být dostavěn také do vnitrobloku, jeho věž měla mít šest pater. Na budoucím rozšíření ‚všemi směry‘, na kterém si autoři zakládali, byla stavba přípra-



Současný majitel obchodního domu Oldřich Petráček a jeho společnost Transakta chce rozsáhlou rekonstrukci stavbu v centru Prahy vrátit na výsluní. Spolupracuje přitom s architektonickým ateliérem TaK.

Architekt Josef Kittrich, rok 1939:

Konstrukci i výrazem obchodní domy vždy přesahovaly vývojovou dobu. I nadále znamenají většinou vrcholky soudobé techniky až k dnešní době oceli, betonu a skla. Po stránce technické je zde možno beze zbytku uplatnit novodobé architektonické názory, stávají se moderními architekturami v pravém slova smyslu.

Obchodní dům má vnějškem kolemjdoucího zaujmout a překvapit. Má-li být reklamně účinný, bude vždy v uliční frontě či v prostoru náměstí čímsi mimořádným, nápadným ve dne i za nočního osvětlení na velkou vzdálenost, ať už kolosálními rozměry nebo lapidárně pojatým průčelím nebo výjimečnými materiály a architektonickými prvky.

Budova má celkovou kubaturu 70 000 m³, od počátku bylo myšleno na nutnou budoucí rozšíření podniku. Pilíře nižších částí byly vyztuženy pro zatížení šesti patry z důvodu nástavby. K rozšíření horizontálnímu byly vypuštěny konzolovitě patky z obvodních železobetonových pilířů. Pro rozšíření budoucí vnitřní dopravy byla ponechána v konstrukci možnost zřízení nového nákladního výtahu a páternosteru pro zboží.

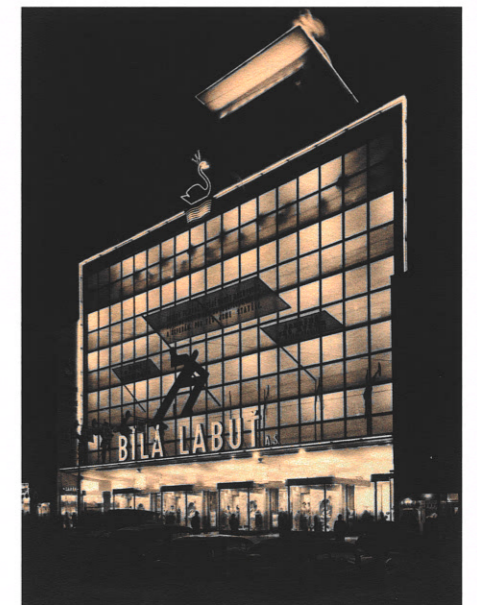

Důležitou součástí efektu fasády bylo i její noční osvětlení. Architekt Kittrich: „Zasklené uliční průčelí 33/18 m prosvětlováno jest 100 kusy výbojek Philora SO 400. U výkladních skříní jest použito smíšeného světla rtuťových výbojek Philora HP 300 a běžných žárovek (dosaženo bělosti denního světla). Vysunutá deska dominanty jest podsvětlována sodíkovými lampami. Večerní osvětlení jest zdůrazněno neonovým osvětlením v rozsahu 1000 m trubic a asi 100 transformátorů.“

Pohled na fasádu:

- 1 Rohy výkladců – ohýbané sklo, dle původního stavu
- 2 Automatické posuvné dveře z čírého skla
- 3 Nový prosklený pás nad výkladci, rám nerez, sklo číré
- 4 Markýza má čelo z nerezového plechu a neonové osvětlení
- 5 Fasáda byla zateplena a nově obložena keramickými dlaždicemi – čelní strana černá, ostění bílé
- 6 Nová okenní fasáda má na rámech úchyty pro umístění reklamních fólií; rámy chromové, výplň odpovídá původnímu řešení a současným fyzikálně technickým požadavkům – izolační trojsklo
- 7 Repasované zábradlí a nové oplechování atiky

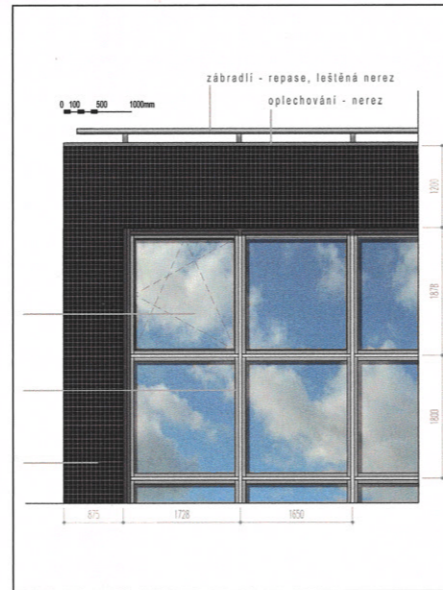
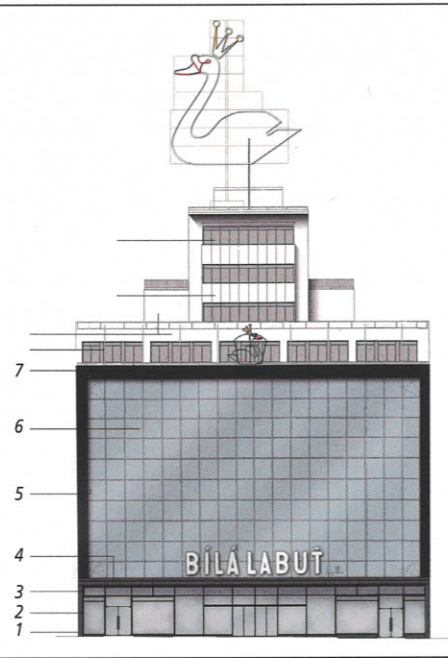

Detail řešení uliční fasády – keramický obklad zateplené fasády v původním rastru 65 x 65 mm

vena i technicky. Kvalitou založení, důmyslným systémem napojení výztuže v místě uvažované dostavby a také infrastrukturou na stavební parcele. Autoři akcentovali vertikální komunikace, proto tu byly nejrychlejší výtahy v Evropě. Pět rychlovýtahů v řadě a navíc unikátní eskalátor, kterému říkali jezdicí chodník.

Architektonickým ztvárněním i úrovní, na svou dobu také výjimečným technickým řešením, se dům zařadil mezi významné stavby českého funkcionalismu. Především díky velkorysému řešení prosklené uliční fasády, pojaté jako rastr pro velkoplošnou reklamu. Nosnou konstrukci lehkého obvodového pláště tvoří ocelové profily, zasklení je v celé ploše provedeno z unikátního skla Thermolux, patentovaného řešení, u kterého

se mezi dvě skleněné tabule vkládala vrstva ze skleněných vláken. Autoři projektu chtěli, aby se denní světlo v interiérech rozptýlilo do hloubky dispozice, zasklení mělo plnit také tepelně izolační funkci a funkci akustické izolace. Velkoryse byl řešen i parter budovy s velkými vysunutými výkladci. Mezi nimi byly průchody do haly s ochotou a eskalátory.

„Stavba byla založena tak, aby se mohla přistavět nahoře, po stranách i dozadu. Heslem architektů Josefa Kittricha a Josefa Hrubého bylo, že obchodní dům musí umět expandovat všemi směry. Československu se tehdy říkalo malá Amerika, málo se ví, že řada patentů a technických řešení, zejména ocelových konstrukcí aplikovaných při výstavbě mrakodrapů, pochází

právě od nás. I způsob vytápění, který byl použit v Bílé labuti, byl na svou dobu velmi moderní. Dnes se k vytápění a chlazení z jádra železobetonové konstrukce budov tomu po mnoha desetiletích vracíme velkým obloukem. Systém trubek zalitých v betonových stropech zvaný Crittall se mravenčí prací techniků obchodního domu a díky houževnatosti jeho vlastníka podařilo oživit včetně ventilů a hydraulického vyvážení. Trubky v betonových konstrukcích zčásti fungují jako armatura, ale protéká jimi voda. Systém se pro vytápění využíval po celou dobu existence domu, prakticky se ale zapomnělo na to, že byl navržen i pro chlazení. Zdrojem chladné vody byl unikátní systém studen na dvoře budovy. Umožňoval velkou výměnu vody a tím pádem efektivní chla-

vyžádala více než tři roky. Tak dlouho se ručním způsobem na 180 tabulí vrstvila skelná vlákna. Je pozoruhodné, že výsledkem je sklo identické s originálem, podle kterého bylo vrstveno.

Skleněná fasáda je dnes nová, ale málokdo si toho všiml, protože působí stejně jako předtím. Měli byste být spokojeni, vaším záměrem bylo vytvořit dokonalou kopii, ale přitom tak, abyste dosáhli současných tepelně technických parametrů...

Před rekonstrukcí měla obrovské tepelné ztráty, snímek z termokamery byl oranžovo-červený. Řešili jsme proto mimo jiné všechny připojovací spáry a další tepelné mosty. Vývoj konstrukce celé fasády trval téměř rok. Rozhodli jsme se pro izolační dvojskla, rámy jsme vylehčili hliníkem. Nerezovou masku vpředu jsme zachovali, ale jinak je jejich konstrukce úplně nová. Unikátní vý-



Obnova fasády do ulice včetně výkladců a markýzy v parteru už je dokončena, práce pokračují směrem do dvora, kde vznikne nová pasáž a přístavba

zení, dnes bychom řekli z obnovitelných zdrojů. V druhé polovině 20. století byly bohužel studny zasypány, proto jsme si při oživení systému chlazení pomohli strojním chlazením na zdroji. Je ale možné, že v rámci projektu dostavby vrtly i celý systém v jeho původní podobě obnovíme. Dlouhá setrvačnost systému je v tomto případě výhodou, je třeba jen dbát na to, aby se v rámci celoročního cyklu nastartoval včas," dodává architekt Tichý.

Obchodní dům Bílá labuť sloužil nepřetržitě osmdesát let, některé části přesto zůstaly zachovány: kromě prosklené fasády a známého neonu Po-také výtahy nebo systém vytápění. V parteru ale byla půdorysně zakulacená skla ve výkladcích vyměněna za rovná, členěná na svislé segmenty

s kovovými lištami. Výrazně zapuštěné vstupy se posunuly o dva konstrukční moduly do líce fasády, prostor nad výlohami zakryly kovový lamelový podhled a neprůhledná stěna.

Stavební řešení

Nosnou konstrukci domu tvoří železobetonový skelet se sloupy a průvlaky, do nichž jsou pnuty křížem vyztužené železobetonové desky tloušťky 150 mm. Konstrukční výška podlaží je v přízemí 5240 mm, v 1.–6. patře 3600 mm, v 7.–10. patře 3400 mm. Železobetonové sloupy se s rostoucí výškou zužují. Směrem k fasádě do ulice Na Poříčí je deska od stropu nad přízemím až po strop nad pátým patrem vykonzolovaná, má tloušťku 130 mm. 400 mm před zasklenou vnější stěnou

klopný systém jsme zachovali pouze u čtyř oken v rozích. Myslím, že se okna nikdy neotevírala, byla velká a těžká, navíc to bylo poněkud komplikované, jednalo se o systém s protizávažím.

Kromě toho jsme u uličního průčelí řešili i nové keramické obklady v bílé a černé barvě. Měly rozměr 6,5 x 6,5 cm se spárou 12 mm, která se musela armovat. Fasádu jsme rozměřili laserem, ukázalo se, že počet dlaždiček vyšel přesně bez ořezu. I tento nenápadný detail, který svědčil o preciznosti tvůrců stavby, jsme zopakovali, i když to byl pro dodavatele mimořádně těžký úkol.

V těchto měsících dokončujete obnovu parteru s velkorysou markýzou. To je velmi pěkný prvek, na jeho rekonstrukci vám určitě dost záleželo.

Architekti Kittrich a Hrubý říkali, že Bílá labuť se musí stát zářícím bodem v ulici Na Poříčí a z ne-

všímavého kolemjdoucího udělat užitečného kupujícího. Na úrovni obrazovky budova zářila jako poutač, na úrovni parteru vytvořili markýzu o rozměrech 32 x 6 m, nasvícenou reflektory. Její povrch tvořila vysoce leštěná sádrová kletovaná stěrka. Tuto technologii jsme bez dilatací nedokázali obnovit. Pokud jsme chtěli dosáhnout stejného efektu, museli jsme se rozhodnout pro sklo. Výsledný efekt bude ale velice podobný.

Vrátili jste se k původní podobě výkladců? Ano, ale ve střední části parteru je rušíme, protože tu vytváříme velký vstup do pasáže, která přes dvůr povede až do Biskupské čtvrti. Po letech tak vznikne nová pasáž v centru Prahy, která bude protějškem pasáže paláce Archa. Výkladce, které jsme snesli, využijeme na druhé straně budovy. Byly sejmuty restaurátory a jsou uloženy pro další použití. V přízemní hale jsme

Z historie

Na místě obchodního domu stávaly hostinec a pivovar U bílé labuť. Budovy koupil Jaroslav Brouk a na jejich místě postavil těsně před druhou světovou válkou výjimečnou novostavbu. Je dílem dvojice architektů Josef Hrubý – Josef Kittrich. Vyhráli soutěž, kterou vypsal firma Brouk a Babka, vlastníci síť moderních obchodních domů po celé republice. Na projektu pak spolupracovali s architektem společnosti Janem Gillarem.

Objekt s půdorysnou plochou 22 000 m² má skeletové konstrukce a půdorys v podobě písmene L, odstupňovaný systém rovných střech, nad 7. NP dvoupatrovou věž. Čelo přízemí kryje markýza, plocha zavěšeného průčelí nad ní je prosklena až pod úroveň 6. NP. Téměř všechna patra tvoří propojené pilířové haly. Hloubku prvních dvou polí přízemí zaujímá výkladcová hala. Přízemí a 1. NP propojuje výřez v prodlouženém středním poli páté řady pilířů. Původně jím procházel pohyblivý chodník jako centrální motiv vstupního interiéru.

Technickou vymožeností byla ústřední pokladna, propojená se 32 sběrnými stanicemi na prodejních pomocích pneumatické potrubní pošty. Sálavé topení Crittall zajišťovalo příjemnou vnitřní teplotu, v letním období interiéry tento systém naopak ochlazoval. Odpadky byly sváděny skluzem z každého patra na dvůr.

V obchodním domě pracovalo 500 zaměstnanců, jeho denní návštěvnost se pohybovala mezi 20 až 30 tisíci osobami.

také demontovali novodobé kovové podhledy a vrátili jí tak původní výšku a velkorysý měřítko.

A co vás na této stavbě zaujalo úplně nejvíce? Záhada pro mě je, že ten dům dokázali s tehdejší technikou postavit za dva roky. Na stavbě bylo pochopitelně hodně zedníků, ale téměř chyběla jakákoliv technika, používali převážně kolečka a vrátky. Vysvětluji si to výjimečně propracovanou organizací práce a tím pádem vyšší efektivitou.

A nikdo si tu nebudoval takzvaný pomník – původní autoři, tehdy vlastně mladí kluci, o domě mluvili v tom duchu, že za padesát nebo za sto let bude zastaralá, protože se obchodní funkce zcela promění. Nepředpokládali, že by jejich architektura měla přežít déle. Stavby pro ně byly symbolem doby, vyjádřením ekonomické síly, společenské ambice, přístupu k životu, k umění, k tvorbě.

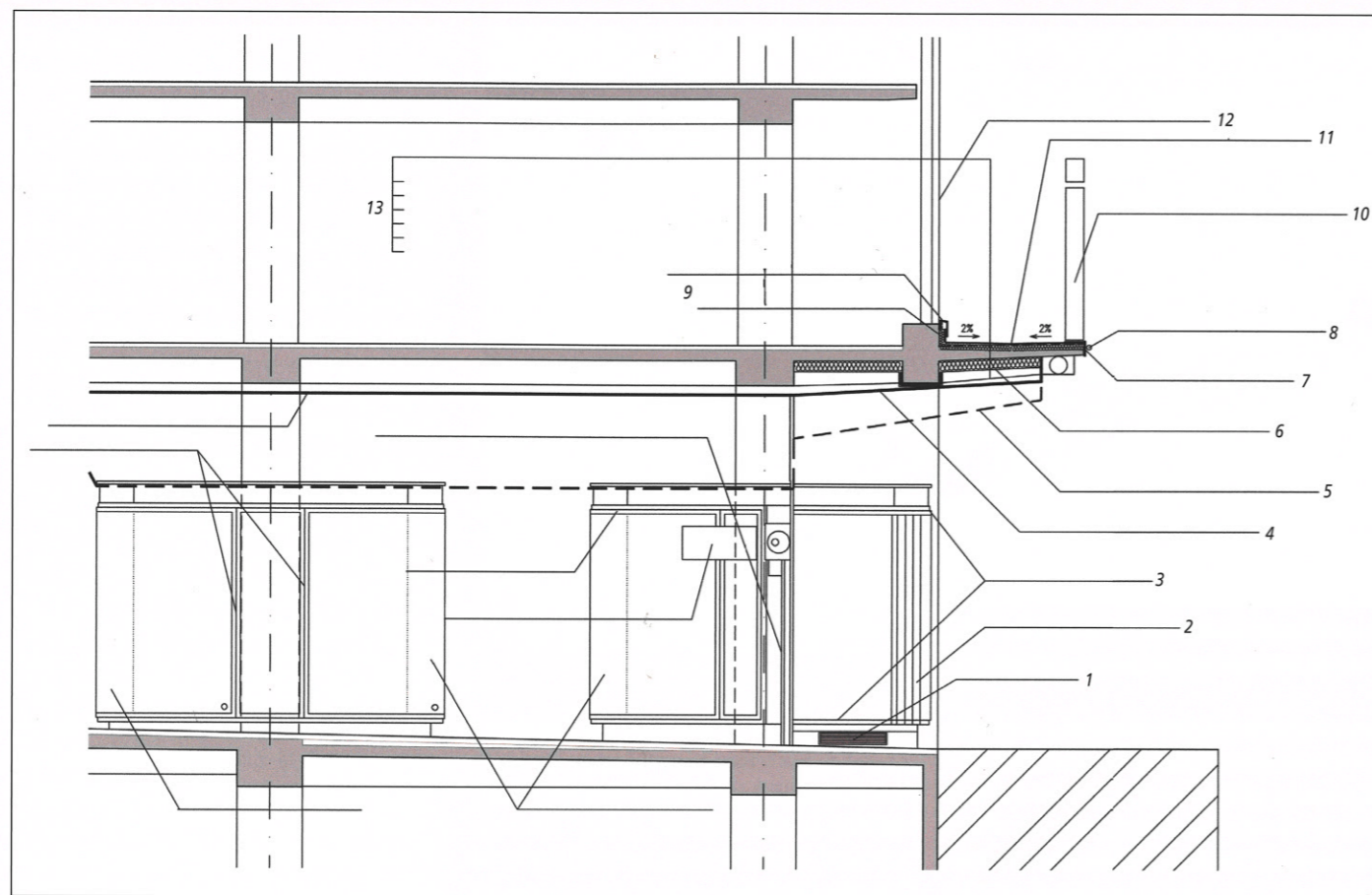

Řešení fasády v parteru a v části markýzy, řez

1 Repasované větrací mříže; 2 Pásky skla s hliníkovými lištami byly nahrazeny zaobleným sklem; 3 Kovové části vitrín byly repasovány; 4 Nový podsvětlený podhled Barrisol; 5 Původní podhled byl demontován; 6 Dodatečné zateplení; 7 Oplechování; 8 Nově provedený neon; 9 Původní oplechování bylo demontováno, nová tepelná izolace; 10 Nově provedený nápis Bílá labuť na konstrukci z nerezového plechu; 11 Povrch hydroizolace nespádován, odvodnění do nových vtoků; 12 Hliníkový profil nové fasády, tepelně izolační zasklení, pokovený povrch; 13 Stávající souvrství bylo demontováno až na nosnou desku, povrch vyspraven neprofilační maltou. Nově byla položena hydroizolace, tepelná izolace z minerálních vláken a pojistná hydroizolace. Pod nosnou konstrukcí je opět tepelná izolace a nový podhled Barrisol.

se tloušťka stropní desky plynule zmenšuje. Délka vyložení je odstupňovaná podle průřezů sloupů a pohybuje se tedy od 1750 mm v přízemí do 1825 mm v šestém patře.

Zasklená vnější stěna spočívá na železobetonových krakorcích vykonzolovaných ze sloupů. Krakorce propojuje ztužující železobetonový trám a stropní deska. Před líc stěny pokračují se zešikmenou spodní hranou tak, aby nesly další železobetonovou desku 1,9 m předsažené markýzy, která tak ve výsledku vyčnívá účtyhodných 4,5 metru před vstup do obchodního domu a to v celé délce více než 30 m fasády bez přerušení nebo dilatace. V jednotlivých patrech je ocelová konstrukce prosklené stěny kotvena k vykonzolovaným železobetonovým stropním deskám, po bočních stranách a v nadpraží do nosného železobetonového rámu, který zároveň tvoří výrazný prvek v kompozici stěny. Nosná konstrukce markýzy a stropu nad výkladci byla patrná pouze z dochované výkresové dokumentace (svislý řez). Dle fotodokumentace byla celá skryta v omítaném podhledu.

Předsazená prosklená fasáda

Nosnou konstrukci předsazené skleněné fasády tvoří ocelový rošt složený z rámu. Vyskládány byly ze snýtovaných otevřených tenkostěnných profilů tloušťky 3 mm. Venkovní strana zasklené stěny byla opatřena obkladem z nerezového plechu, ve styčných rámech jsou osazeny nerezové úchytky na kotvení reklamních panelů. Pro dvojité zasklení autoři vybrali skla Thermolux s vloženou skleněnou textilí, která měla za cíl rozptýlovat denní světlo do hlubokých prodejních sálů.

Obvodový plášť do ulice Na Poříčí byl před obnovou ve špatném technickém stavu, zejména nejnižší pás zasklené vnější stěny přímo nad markýzou, resp. jeho spodní část. Vlivem bezprostředního styku s povrchem markýzy a tudíž se sněhem a odstřikem vody od markýzy byla nejvíce poznamenána působením povětrnostních podmínek. Dolní část nosného rámu byly zcela zkorodované.

Postup při rekonstrukci

Prosklená vnější stěna byla demontována. Nové rámy mají modul 1650 mm, jejich výška je

1800 mm, tedy v rastru identickém s původním řešením. Stěna má nové izolační skleněné výplně od firmy Thermolux, která dodávala i původní skla. Autoři rekonstrukce dbali na to, aby zachovali původní charakter zasklení včetně hustoty skelných vláken vkládaných mezi obě části dvojitého zasklení. Nová fasáda z hliníkových profilů má ale přerušené tepelné mosty. Okenní rámy byly osazeny na stávající železobetonovou konzolu pomocí kotev, které umožňují rektifikaci. Na hliníkové rámy se pak přišroubovaly ocelové pásoviny, které umožnily kotvení zábradlí a zároveň fasádu ztužily na vodorovné zatížení. Zasklení fasády je z izolačních dvojskel s pokoveným povrchem. Z vnější strany byly na hliníkové profily připevněny krycí lišty z leštěného chromu ve tvaru stávajícího obložení. Vodorovnou spáru mezi zasklenou stěnou a železobetonovou stropní konstrukcí zakrývá hliníkový plech, spáru mezi horním krycím plechem a zasklenou stěnou uzavírá pryžové těsnění. Kotvení oka pro reklamní plachty jsou nová, jejich provedení a umístění se shoduje s původními.

Obchodní dům Bílá labuť byl na rozdíl od většiny meziválečných staveb tepelně izolován tzv. termoizolačními bloky. Vzhledem k jejich degradaci bylo třeba opravit i tuto část průčelí.

Atika a přiléhající ostění byly opatřeny zateplovacím systémem z desek z minerálních vláken. Koruna atiky nad zasklenou stěnou byla vyspravena včetně nové hydroizolace a oplechování.

Demontovaly se také všechny keramické obklady na uliční fasádě. Podkladní konstrukce byly vyspraveny, vystupující výztuž ošetřena reprofilačním maltovým systémem. Poté byl na základní vrstvu nalepen nový keramický obklad. Důsledně se přitom dbalo na dodržení atypického rozměru tvarovek obkladu 6,5 x 6,5 cm a nezvykle velké spáry 1,2 cm, která má pro vyznění obkladu v mě-

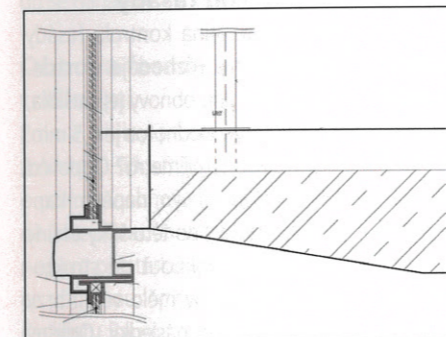

Uchytení stropní desky – původní řešení

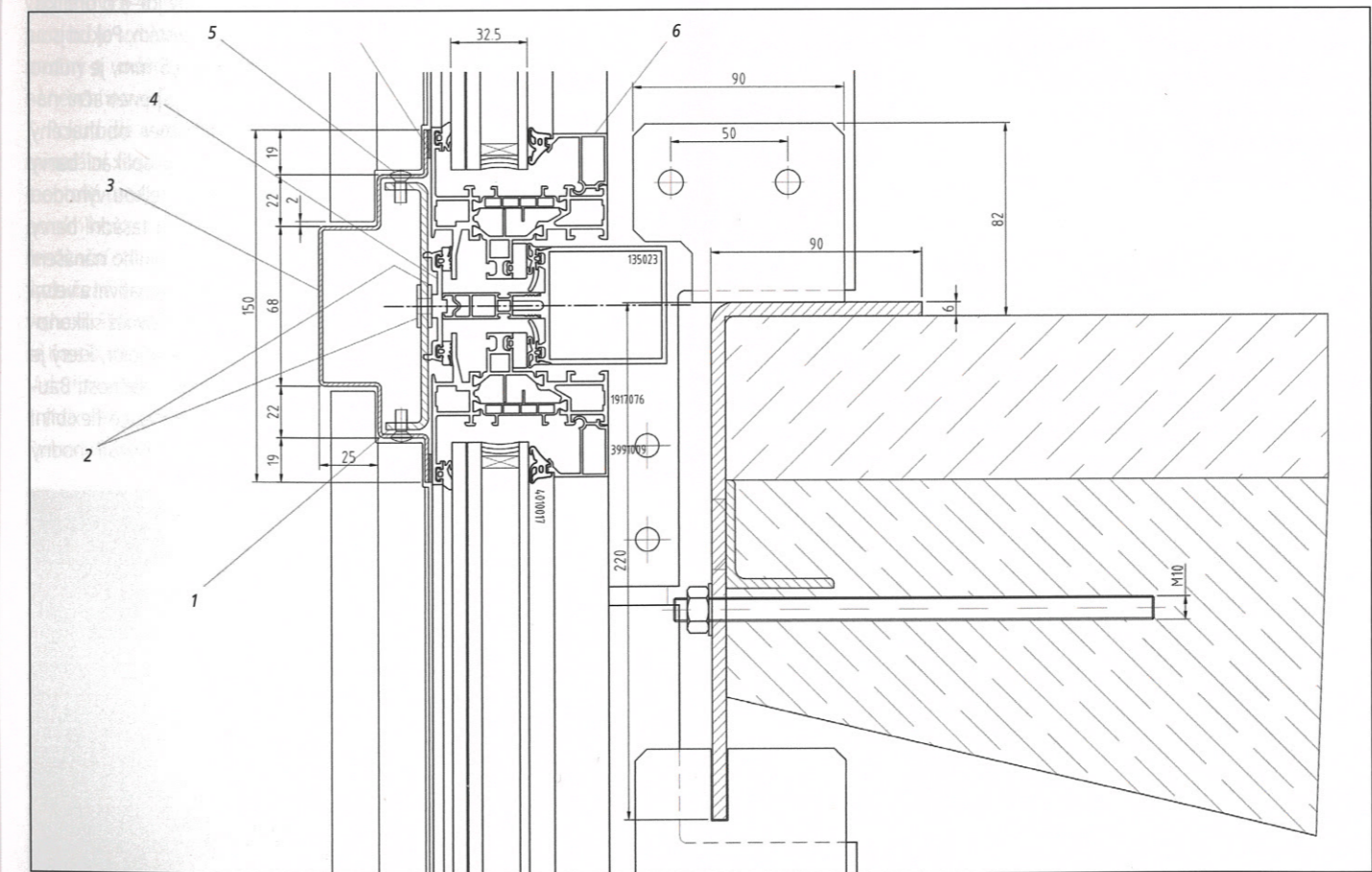

Uchytení stropní desky:

1 Spojovací třmen, nerez; 2 DIN 9021; 3 Nerezový obkladový plech; 4 Přítlačná lišta; 5 DIN 964; 6 Zasklivač lišta

řítku architektury mimořádný význam a pochoitelně i na rozmístění dilatačních spár obkladu.

Neonové prvky na fasádě nahradily jejich kopie včetně kotevních prvků z nerezové oceli a krytů pro trať, které byly vyrobeny podle dvou zachovaných kusů. Všechny nové osvětlovací prvky jsou osazeny tak, aby osvětlení odpovídalo původnímu architektonickému záměru.

Obnova parteru

Parter a markýza nad ním poznamenaly změna půdorysně zakřivených skel v nároží výloh, provedení nízkých posuvných dveří, úpravy nadsvětlíku nad dveřmi i výlohami a kovový lamelový podhled.

Z markýzy se nejprve demontovaly nápis, kovové stožáry a osvětlení, které byly dokumentovány, aby je bylo možné nahradit přesnými kopiemi. Dále všechny vrstvy na její vystupující části až na nosnou železobetonovou konstrukci. Následně byla vyspravena vystupující výztuž, která se ošetřila reprofilačním maltovým systémem. Opravily se také otvory pro vtoky, napojené do dešťových svodů. Poté byla markýza opatřena hydroizolační vrstvou z podkladního SBS modifikovaného pásu, spádových desek z minerálních vláken a vrchního asfaltového pásu.

Nápis Bílá labuť a jeho nosná konstrukce jsou nově včetně nosné konstrukce z nerezové oce-

li. Do markýzy byla kotvena přes stojiny s uzavřených profilů tak, aby bylo možné svíslé části konstrukce opravit asfaltovými pásy, zajistit tak napojení na povlakovou hydroizolaci a především odtok vody po celé ploše střechy. Právě tento nedostatek vedl k významnému poškození celé konstrukce markýzy. Nové je také osvětlení, které je převážně kopií původního. To se na lemu markýzy nedochovalo a jeho rekonstrukce tak byla provedena dle analogických svítidel jinde na fasádě a podle dochovaných historických fotografií.

Na spodním líci markýzy se vyměnila tepelná izolace z minerálních vláken. V celé ploše demontovaného podhledu byla realizována nová elektroinstalace celoplošného nasvícení podhledu z lakovaného skla.

Zasklení výloh je nové z čirých zaoblených skel. Kovové prvky byly repasovány, chybějící části nahrazeny kopiemi. Nové automatické dveře nyní dosahují až k podhledu, doplní je posuvné míříže z nerezové oceli s podobným dělením jako původní. Zasouvat se budou stejně jako automatické dveře do mezistěn v prostoru výkladců. Teplovzdušné clony byly repasovány. Větrací mříže pod vitrínami se očistily a opravily včetně doplnění chybějících nebo poškozených dílů.

HANA VINŠOVÁ